

# KitchenAid®

0800330780



ГАРАНТІЯ

2

РОКИ



Назва товару/артикул:

5KSM2FPA

Серійний номер:

Дата покупки:

М.П.



## ЧАСТИНИ ТА ЇХ ХАРАКТЕРИСТИКИ

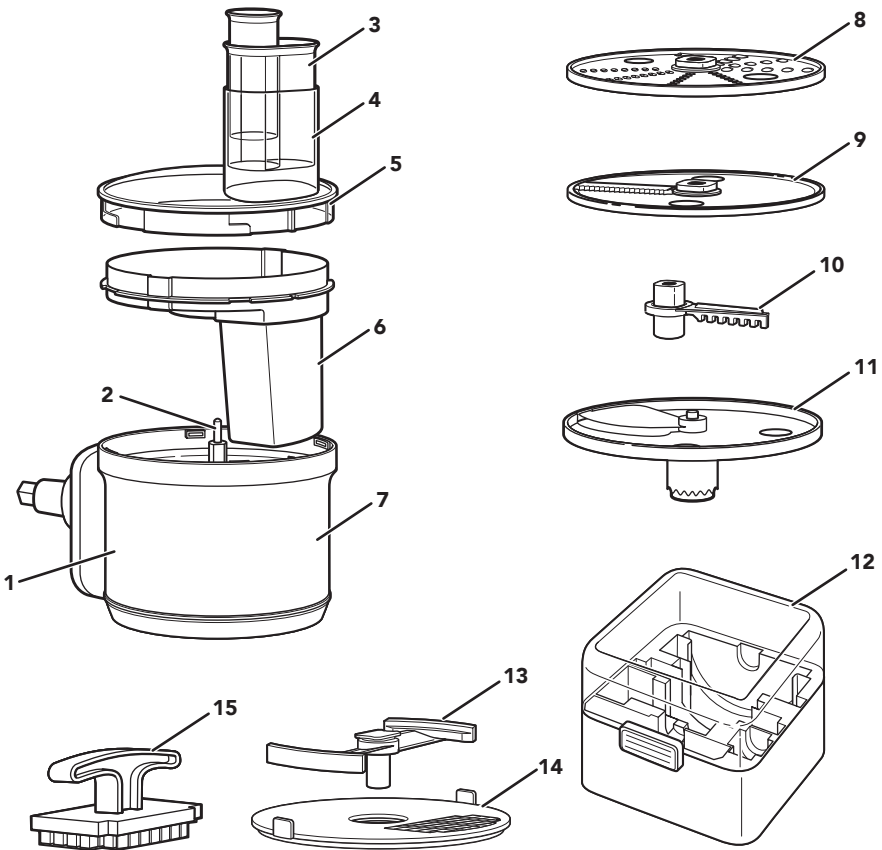

1. Важіль керування ріжучимим диском із зовнішнім контролем

2. Штифт валу

3. Товкач для продуктів 2-в-1

4. Трубка подачі

5. Кришка з механізмом закривання

6. Вкладиш

7. Блок кріплення насадки

8. Двосторонній шинкувальний диск

9. Диск, що нарізає соломкою

10. Адаптер диска (використовується з двостороннім шинкувальним диском і диском, що нарізає соломкою)

11. Регульований ріжучий диск

12. Футляр для зберігання

13. Ніж для нарізки кубиками

14. Диск для нарізки кубиками

15. Інструмент для очищення диска для нарізки кубиками

# БЕЗПЕКА ВИРОБУ

## Дуже важливо, щоб ви та інші особи перебували в безпеці.

Ми підготували низку важливих повідомлень стосовно безпеки, які містяться в цьому посібнику та зазначені на вашому пристрої. Завжди читайте всі повідомлення стосовно безпеки й дотримуйтеся їх.



Цей символ указує на попередження стосовно безпеки.

Він повідомляє про потенційну небезпеку, яка може призвести до вашого травмування або травмування інших осіб або смерті.

Усі повідомлення стосовно безпеки супроводжуються знаком попередження, а також словом «НЕБЕЗПЕЧНО» або «ПОПЕРЕДЖЕННЯ». Ці слова означають наступне:

**⚠ НЕБЕЗПЕЧНО**

Ви можете загинути або отримати тяжкі травми, якщо негайно не виконаєте дії, зазначені в інструкції.

**⚠ ПОПЕРЕДЖЕННЯ**

Ви можете загинути або отримати тяжкі травми, якщо не виконаєте дії, зазначені в інструкції.

В усіх повідомленнях міститься інформація щодо потенційної небезпеки, способів знизити ризик травмування, а також наслідків, які можуть виникнути через недотримання інструкції.

## ЗАПОБІЖНІ ЗАХОДИ

При використанні побутових електроприладів необхідно дотримуватись основних запобіжних заходів, зокрема:

1. Прочитайте всі інструкції. Неправильне використання приладу може призвести до серйозних травм.
2. Перед увімкненням двигуна планетарного міксера переконайтеся, що кришка кухонного комбайна надійно закрита. Не знімайте кришку під час роботи насадки-кухонного комбайна.

3. Вимкніть прилад (положення «0»), від'єднайте його від мережі живлення та розберіть насадку, якщо вона не використовується, перед тим, як знімати або встановлювати будь-які її частини, а також перед очисткою. Перед розбиранням переконайтеся, що двигун повністю зупинився.
4. Тільки для Європейського Союзу: особи з обмеженими фізичними, сенсорними або розумовими здібностями, або які не мають належного досвіду використання та знань, можуть користуватися електропобутовими приладами тільки в тому випадку, якщо вони перебувають під наглядом або проінструктовані з питань безпечного використання електропобутового приладу та усвідомлюють пов'язані з цим ризики. Не дозволяйте дітям гратись із приладом.
5. Тільки для Європейського Союзу: Цей прилад не має використовуватися дітьми. Зберігайте прилад та його кабель живлення в місцях, недоступних для дітей.
6. Слідкуйте за дітьми та не допускайте, щоб вони грали з приладом.
7. Цей прилад не призначений для використання особами, включаючи дітей, з обмеженими фізичними, сенсорними чи ментальними можливостями або які не мають достатнього досвіду та знань, якщо вони не перебувають під наглядом або не були проінструктовані з питання безпечного використання електропобутового приладу особою, яка відповідає за їх безпеку і не усвідомлюють пов'язані з цим ризики.
8. Ніколи не подавайте продукти руками. Завжди використовуйте штовхач для продуктів.
9. Не кладіть пальці або інші предмети в отвір подачі насадки-кухонного комбайна або випускний жолоб під час її роботи. Якщо продукти застрягли в отворі подачі або випускному жолобі, використовуйте штовхач або інший шматочок фрукта чи овочів, щоб проштовхнути їх або вийняти. Якщо цей спосіб не допомагає, вимкніть двигун і розберіть насадку-кухонний комбайн, щоб видалити залишки продуктів.
10. Уникайте контакту з деталями, що рухаються.

11. Використання насадок/аксесуарів, не рекомендованих фірмою KitchenAid, може призвести до пожежі, ураження електричним струмом або травмування.
12. Не використовуйте прилад поза приміщенням.
13. Не використовуйте прилад, якщо пошкоджено привід або компоненти, що обертаються. У цьому випадку поверніть прилад до найближчого авторизованого сервісного центру для перевірки, ремонту або механічного/електричного регулювання.
14. Не допускайте звисання кабелю планетарного міксера з краю стола або з кута.
15. Ніколи не залишайте працюючий прилад без нагляду.
16. Під час обробки продуктів не допускайте контакту гострого ножа або дисків з руками та кухонним приладдям для запобігання тяжким травмам та/або пошкодженню насадки-кухонного комбайна.
17. Ножі дуже гострі. Необхідно бути обережними при роботі з гострими ножами під час спустошення чаші та очистки.
18. Не знімайте кришку до зупинки дисків або ножів.
19. Не намагайтеся зламати механізм закривання кришки.
20. Щоб уникнути пошкодження блоку приводу, не занурюйте насадку-кухонний комбайн у воду або інші рідини.
21. Обережно: гаряча рідина, що потрапляє в насадку-кухонний комбайн, може виплеснутися через пару, що виникає.
22. Давайте приладу повністю охолонути перед встановленням або вийманням його частин, а також перед очищенням приладу.
23. Інструкції з очищення поверхонь, що контактують з харчовими продуктами, див. у розділі «Догляд та очистка».
24. Також див. розділ «Запобіжні заходи» у посібнику користувача, що додається до планетарного міксера.

25. Прилад призначений для використання виключно для особистих, сімейних, домашніх потреб, не пов'язаних зі здійсненням підприємницької діяльності.

## ЗБЕРЕЖІТЬ ЦІ ІНСТРУКЦІЇ

Повну інформацію про вибір, інструкції та відео включно з інформацією про гарантію можна знайти на сайті [kitchenaid-shop.com.ua](http://kitchenaid-shop.com.ua). Ознайомтеся з цими відомостями – можливо, вам не доведеться звертатися по технічне обслуговування. Щоб отримати безкоштовну друковану копію інформації через Інтернет, зателефонуйте за номером (0800) 330-780

## КЕРІВНИЦТВО З ВИБОРУ ШВИДКОСТІ

Для досягнення оптимальних результатів при приготуванні різних продуктів потрібен різний ступінь тиску та швидкості:

1. Для м'яких делікатних продуктів, наприклад м'яких фруктів та овочів, таких як ківі та стиглі помідори, або м'якого сиру (наприклад, моцарели), слід використовувати легкий тиск та низькі швидкості.
2. Для обробки більш твердих продуктів, наприклад картоплі або моркви, м'ясних виробів, таких як пепероні, або твердих сирів на зразок Пекоріно Романо, слід використовувати більш високий тиск і високу швидкість.
3. Використовуйте таблицю для визначення відповідної швидкості для вашого рецепту.

ФУНКЦІЯ	АКСЕСУАРИ	Продукти	ШВИДКІСТЬ ПЛАНЕТАРНОГО МІКСЕРА
Адаптер	Регульований ріжучий диск	М'які фрукти, м'які овочі	2
		Тверді овочі, готове м'ясо	10
Шинковка	Двосторонній шинкувальний диск	М'які овочі	2
		Тверді овочі, тверді сири	10
Соломка	Диск, для нарізки соломкой	Овочі	4
Нарізка кубиками	Диск та ніж для нарізки кубиками	М'які фрукти, м'які овочі	4
		Тверді овочі	10

# ЗБИРАННЯ ВИРОБУ

## Перед першим використанням

Перед першим використанням насадки-кухонного комбайна вимийте всі деталі та аксесуари вручну або в посудомийній машині (див. «Догляд та очистка»).

**ВАЖЛИВО.** Щоб уникнути пошкодження насадки-кухонного комбайна, не занурюйте її у воду або інші рідини. Решту деталей можна мити в посудомийній машині на верхній полиці.

**ПРИМІТКА.** Цей прилад призначений лише для побутового використання.

## 2. Надягніть адаптер диска на штифт валу.

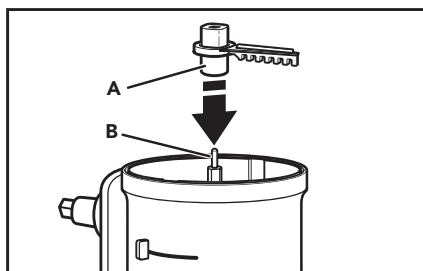

A. Адаптер диска  
B. Штифт валу

1. Візьміться за трубку подачі на кришці з механізмом закривання і поверніть її за годинниковою стрілкою, щоб зняти її з насадки-кухонного комбайна.



## ВСТАНОВЛЕННЯ ДВОСТОРОННОГО ШИНКУВАЛЬНОГО ДИСКУ

1. Вставте вкладиш у блок кріплення насадки таким чином, щоб трубки подачі вирівнялися, а вкладка лежала плазом.

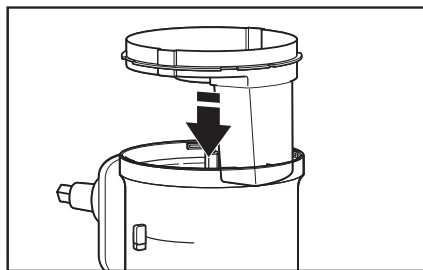

3. Візьміть двосторонній диск для шинкування двома пальцями за спеціальні отвори і встановіть його потрібною стороною вгору. Встановіть диск на адаптер диска, вставивши адаптер через отвір у нижній частині диска, доки він не буде щільно притиснутий до вкладки.

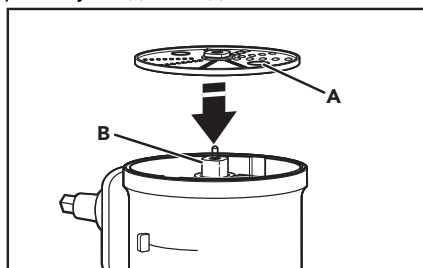

A. Отвори для пальців  
B. Адаптер диска

4. Встановіть кришку, повернувши її проти годинникової стрілки, переконавшись, що вона зафіксувалася.



## ВСТАНОВЛЕННЯ ДИСКУ, ЩО НАРІЗАЄ СОЛОМКОЮ

1. Вставте вкладку в блок кріплення насадки таким чином, щоб трубки подачі вирівнялися, а вкладка лежала плазом.

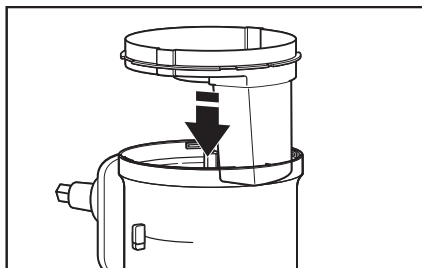

2. Надягніть адаптер диска на штифт валу.

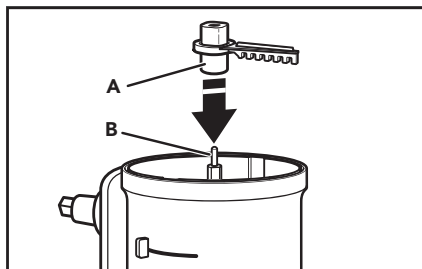

A. Адаптер диску  
B. Штифт валу

3. Візьміть диск, що нарізає соломкою, двома пальцями за спеціальні отвори так, щоб вгору була спрямована сторона з меншим отвором посередині. Встановіть диск на адаптер диска, вставивши адаптер через отвір у нижній частині диска, доки він не буде щільно притиснутий до вкладки.

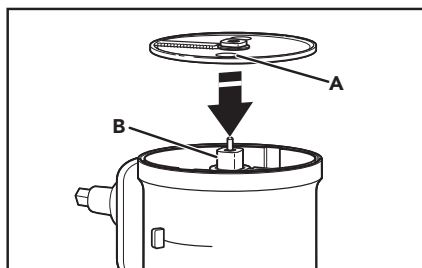

A. Отвори для пальців  
B. Адаптер диска

4. Встановіть кришку, повернувши її проти годинникової стрілки, переконавшись, що вона зафіксувалася.

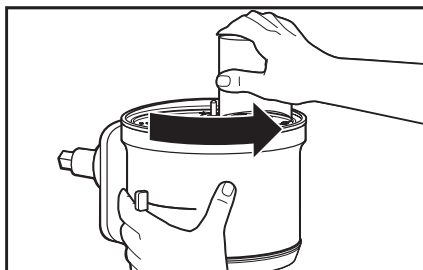

## ВСТАНОВЛЕННЯ РЕГУЛЬОВАНОГО РІЖУЧОГО ДИСКУ

1. Вставте вкладиш у блок кріплення насадки таким чином, щоб трубки подачі вирівнялися, а вкладка лежала плазом.

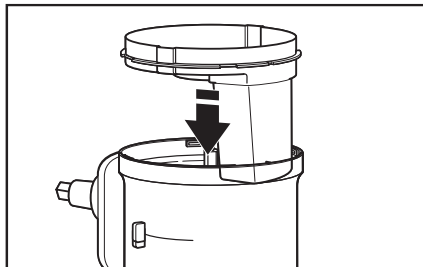

2. Візьміть ріжучий диск за спеціальні отвори для пальців та опустіть його на штифт валу. Можливо, потрібно повернути адаптер диска/приводу, доки він не стане на місце.

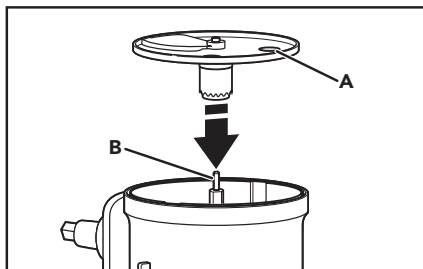

A. Отвори для пальців  
B. Штифт валу

3. Встановіть потрібну товщину нарізки, переміщаючи зовнішній важіль керування вліво для отримання більш тонкої нарізки або вправо для отримання більш товстих шматків.

**ПРИМІТКА.** Якщо товщина скибочок не відповідає необхідній, ви можете налаштувати це за допомогою зовнішнього важеля управління.

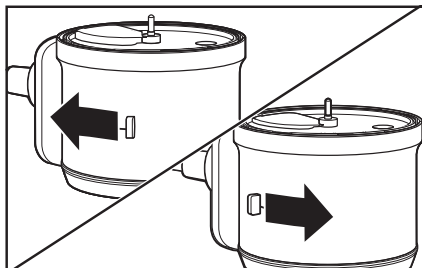

4. Встановіть кришку, повернувши її проти годинникової стрілки, переконавшись, що вона зафіксувалася.



## **ВСТАНОВЛЕННЯ ДИСКУ І НОЖА ДЛЯ НАРІЗКИ КУБИКАМИ**

1. Вставте вкладку в блок кріплення насадки таким чином, щоб трубки подачі вирівнялися, а вкладка лежала плазом.

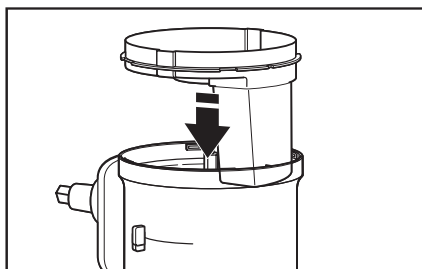

2. Візьміть диск для нарізки кубиками за отвір посередині і край диска кромкою вниз. Помістіть диск на вкладку так, щоб ґрати для нарізки кубиками збіглися з трубкою подачі на вкладиші.

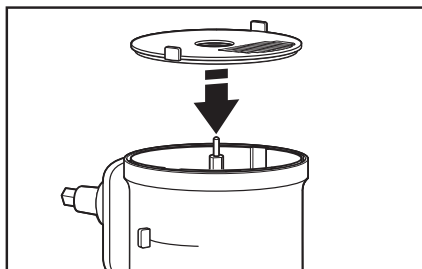

3. Встановіть ніж над диском для нарізки кубиками, надівши його на штифт валу.

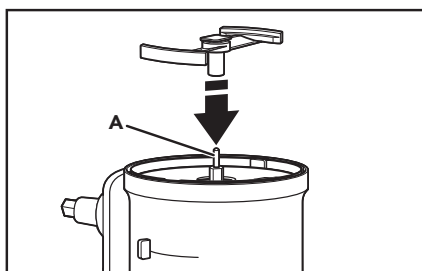

*A. Штифт валу*

4. Встановіть кришку, повернувши її проти годинникової стрілки, переконавшись, що вона зафіксувалася.



# ВСТАНОВЛЕННЯ НАСАДКИ-КУХОННОГО КОМБАЙНУ НА ПЛАНЕТАРНИЙ МІКСЕР

1. Вимкніть (положення «0») планетарний міксер і від'єднайте його від мережі електроживлення.

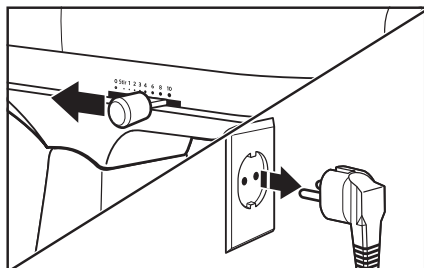

2. Для планетарних міксерів із ковпачком маточини приводу для насадок: відкиньте ковпачок для відкриття. Для планетарних міксерів зі знімним ковпачком маточини приводу для насадок: поверніть ручку кріплення проти годинникової стрілки, щоб зняти ковпачок зі маточини приводу для насадок.

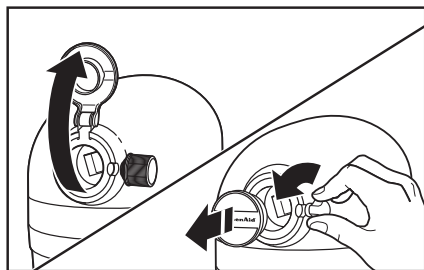

3. Вставте насадку в маточину приводу. За потреби поверніть насадку вперед та назад. Коли насадка знаходиться у правильному положенні, штифт на насадці увійде до пазу на обіді маточини.

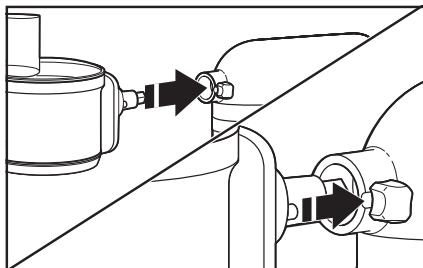

4. Затягніть ручку кріплення планетарного міксера так, щоб насадка-кухонний комбайн була щільно приєднана до планетарного міксера.

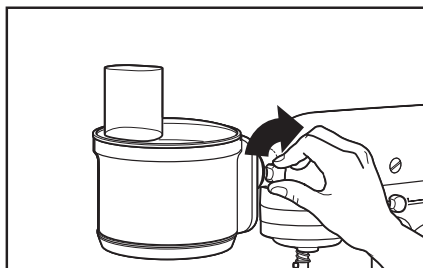

**5.** Поставте чашу або контейнер для виходу продуктів під жолоб.



**6.** Підключіть планетарний міксер до заземленої розетки.

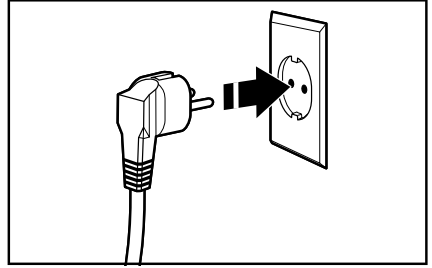

## **⚠ УВАГА**



**Небезпека ураження  
електричним струмом**

**Підключіть до заземленої  
розетки.  
Не видаляйте заземлюючий  
електрод.  
Не використовуйте адаптер.  
Не використовуйте подовжувач.  
Недотримання цих інструкцій  
може призвести до смерті,  
пожежі або ураження  
електричним струмом.**

# ВИКОРИСТАННЯ ВИРОБУ

## ОБРОБКА ІНГРЕДІЄНТІВ ЗА ДОПОМОГОЮ НАСАДКИ-КУХОННОГО КОМБАЙНУ

### УВАГА



**Обертове лезо небезпечне**

**Завжди використовуйте штовхач.  
Тримайте пальці на безпечній  
відстані від отворів.  
Зберігайте поза досяжністю дітей.**

**Порушення техніки безпеки може  
привести до ампутації та порізів.**

**ПРИМІТКА.** Перед початком роботи з насадкою-кухонним комбайном переконайтеся, що блок кріплення насадки та диски правильно зібрані та закріплені на планетарному міксері (див. розділ «Збирання приладу»). Помістіть чашу або контейнер під трубкою подачі, куди подаватимуться оброблені продукти.

1. Встановіть кришку з механізмом закривання на блок кріплення насадки, переконавшись, що вона зафіксована на місці клацанням. Увімкніть планетарний міксер на потрібну швидкість. розділ «Посібник із вибору швидкості».

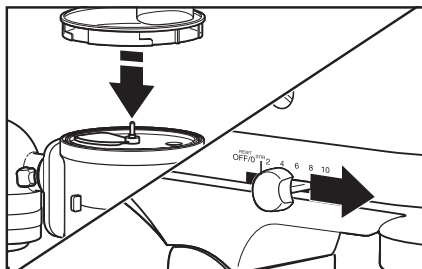

2. За допомогою штовхача повільно подавайте інгредієнти до блоку кріплення насадки.

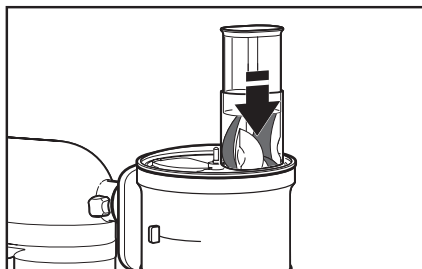

## ВИКОРИСТАННЯ ШТОВХАЧА ДЛЯ ПРОДУКТІВ 2-В-1

1. Штовхач для продуктів 2-в-1 оснащений меншим жолобом усередині більшого штовхача. Використовуйте малу трубку подачі та штовхач для обробки невеликих або тонких інгредієнтів, таких як морква або стебла селери.

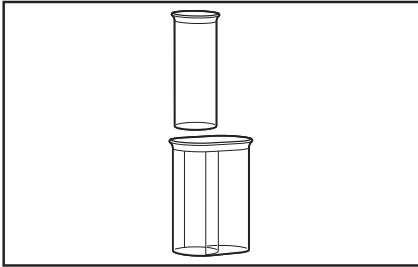

2. Для нарізки або шаткування невеликих інгредієнтів вставте 2-компонентний

штовхач для продуктів у трубку подачі так, щоб менший жолоб був направлений, як показано на малюнку. Подавайте продукти до кухонного комбайна через менший жолоб за допомогою малого штовхача для продуктів.

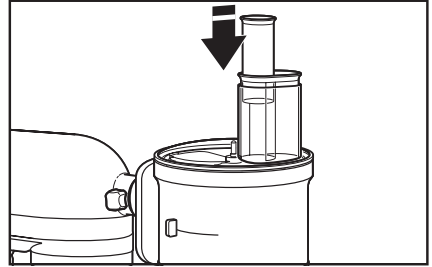

## ДОГЛЯД І ОЧИСТКА

**ВАЖЛИВО.** Щоб уникнути пошкодження насадки-кухонного комбайна, не мийте та не занурюйте блок кріплення насадки у воду або інші рідини. Решту деталей можна мити в посудомийній машині на верхній полиці.

1. Вимкніть планетарний міксер (положення «0») і від'єднайте його від розетки.

**ВАЖЛИВО.** Дайте приладу повністю охолонути перед встановленням або вийманням частин, а також перед очищенням приладу.

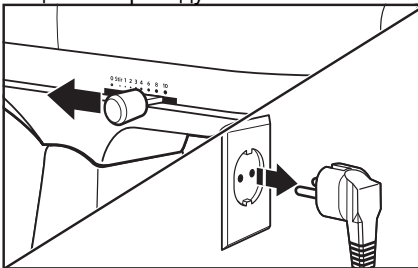

2. Зніміть та розберіть насадку-кухонний комбайн.

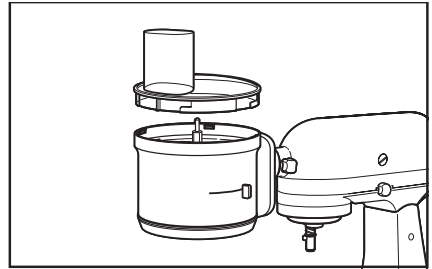

3. Протирайте блок кріплення насадки теплою вологою тканиною. Не використовуйте абразивні засоби чи губки з абразивним покриттям, оскільки вони можуть подрпати корпус блоку кріплення насадки. Витріть прилад насухо м'якою тканиною.

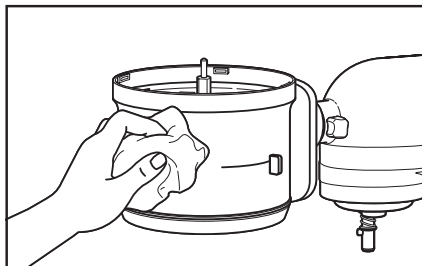

4. Всі інші деталі можна мити в теплій мильній воді або посудомийній машині на верхній полиці.

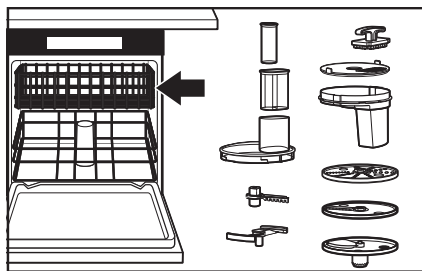

## Посібник з усунення несправностей

### ⚠ УВАГА



**Небезпека ураження електричним струмом**  
**Вставте вилку кабелю живлення в заземлену електричну розетку.**  
**Не знімайте контакт заземлення.**  
**Не використовуйте перехідники.**  
**Не використовуйте подовжувачі.**

**Невиконання цих вказівок може призвести до смертельної травми, займання або ураження електричним струмом.**

Проблема	Рішення
Якщо насадка-кухонний комбайн несправна або не працює, перевірте таке:	Переконайтеся, що планетарний міксер підключено до заземленої розетки. Якщо його підключено, перевірте запобіжник або автоматичний вимикач електричної мережі, до якої підключено планетарний міксер, а також перевірте цілісність ланцюга.
	Чи справний запобіжник в електричному ланцюзі планетарного міксера? За наявності блоку автоматичного вимикача переконайтеся, що ланцюг замкнутий.
	Відключіть планетарний міксер від електромережі, а потім знову підключіть його до електричної розетки.

Якщо насадку-кухонний комбайн несправна або не працює, перевірте таке:	Переконайтеся, що насадка-кухонний комбайн встановлена правильно, а кришка з механізмом закривання правильно вирівняна та зафіксована.
Насадка-кухонний комбайн не подрібнює і не нарізає скибочками належним чином.	Переконайтеся, що піднята сторона нарізного диска розташована лицьовою стороною вгору на адаптері диска.
	У разі використання регульованого ріжучого диска переконайтеся, що вибрано правильну товщину.
	Переконайтеся, що інгредієнти підходять для нарізки чи подрібнення.
Не закривається кришка при використанні диску.	Переконайтеся, що диск правильно встановлений та розташований належним чином на адаптері.
Кухонний комбайн блокується. Кухонний комбайн блокується з дуже гучним звуком, що клацає.	Впевніться, що насадка-кухонний комбайн не переповнена.
	Переконайтеся, що всі тверді насіння та кісточки видалені.
Мотор планетарного міксера сповільнюється.	Це нормально і не завдає шкоди робочим характеристикам насадки.
Якщо проблема не може бути вирішена:	Дивись розділ "Умови гарантії".

## УТИЛІЗАЦІЯ ВІДХОДІВ ЕЛЕКТРООБЛАДНАННЯ

### УТИЛІЗАЦІЯ ПАКУВАЛЬНОГО МАТЕРІАЛУ

Пакувальний матеріал підлягає вторинній переробці й позначений відповідним символом . Різні частини упаковки необхідно утилізувати відповідально та згідно з нормами й правилами місцевих органів влади, що відповідають за утилізацію відходів.

### ПЕРЕРОБКА ВИРОБУ

- Цей прилад маркований згідно з законодавством ЄС і Великої Британії, а також Директивою ЄС про відходи електричного та електронного обладнання (WEEE).
- Забезпечивши правильну утилізацію виробу, ви допоможете попередити можливі негативні наслідки для довкілля та здоров'я людей, які могли б виникнути в разі неналежного поводження з відходами цього виробу.
- Символ  на виробі або на супровідних документах означає, що прилад підпадає під визначення побутових відходів і повинен бути доставлений в відповідний центр з переробки електричного та електронного обладнання.

Для отримання більш докладної інформації про обробку, відновлення та переробку цього виробу зверніться до відділення у вашому місті, місцевої служби з утилізації побутових відходів чи магазину, де ви придбали свій виріб.

# СЕРТИФІКАТ ВІДПОВІДНОСТІ

---

## ІНФОРМАЦІЯ ДЛЯ КРАЇН ЄВРОПЕЙСЬКОГО СОЮЗУ

Даний прилад розроблений, сконструйований та поширюється відповідно з вимогами директив ЄС з безпеки: директиви 2014/35/EU щодо низьковольтного обладнання, директиви 2014/30/EU про електромагнітну сумісність, директиви екодизайну 2009/125/ЄС, директиви 2011/65/EU щодо обмеження вмісту наступних виправлень.

---

Виготовив:

КітченАїд Європа, Бельгія, Нейверхейдслан, 3, бокс 5, 1853 Стромбек-Беве  
(KitchenAid Europa Inc., Бельгія, Nijverheidslaan 3 Box 5, 1853 Strombeek Bever,  
Belgium).

---

# УМОВИ ГАРАНТІЇ KITCHENAID («ГАРАНТІЯ»)

KitchenAid Europa, Inc., Nijverheidslaan 3, Box 5, 1853 Strombeek-Bever, Belgium (Бельгія) («Гарант») надає кінцевому клієнту, який є споживачем, Гарантію з наведеними далі умовами.

Ця Гарантія є додатковою й не обмежує та не впливає на дію передбаченої законодавством гарантії кінцевого клієнта, яку має забезпечити продавець виробу.

Термін гарантії:	KitchenAid оплачує:	KitchenAid не оплачує:
Європа, Близький Схід і Африка: для моделі : повна гарантія терміном на роки, починаючи з дня покупки.	Заміну частин і вартість ремонтних робіт в зв'язку з усуненням дефектів матеріалів і виготовлення. Технічне обслуговування має здійснюватися авторизованим центром Обслуговування KitchenAid.	A. Ремонт в тих випадках, коли прилад використовується для операцій, що відрізняються від звичайного приготування домашньої їжі. B. Пошкодження, що виникли в результаті нещасного випадку, внесення змін, неправильного або поганого поводження, а також викликані встановленням або експлуатацією, що не відповідають місцевим електротехнічним правилам.

## ОБМЕЖЕННЯ ГАРАНТІЇ

- Гарантія поширюється на вироби, які використовувалися в особистих цілях, і не поширюється на вироби, які використовувалися в професійній чи комерційній діяльності.
- Гарантія не поширюється на випадки нормального зносу, неналежну чи неправомірну експлуатацію, несправності, що виникли внаслідок недотримання інструкцій з експлуатації, підключення виробу до джерела живлення з невідповідною напругою, недотримання застосованих електротехнічних норм під час встановлення чи експлуатації або застосування надмірної сили (наприклад, ударів).
- Гарантія не поширюється на вироби, конструкцію яких було змінено. Наприклад, якщо робочу напругу виробу було змінено зі 120 В до 220–240 В.
- У разі надання послуг за цією Гарантією термін дії Гарантії не подовжується. Новий термін дії Гарантії також не починається. Термін дії Гарантії на встановлені запасні частини завершується одночасно з терміном дії Гарантії на весь виріб.
- Подальші чи інші скарги, зокрема вимоги про компенсацію, не розглядатимуться, якщо це не вимагається законодавством.

### KITCHENAID НЕ НЕСЕ НІЯКОЇ ВІДПОВІДАЛЬНОСТІ ЗА НЕПРЯМІ ЗБИТКИ

Гарантійне обслуговування та сервіс: ТОВ «РЕНКЛОД ЛТД» Код за ЄДРПОУ: 35945963

Місцезнаходження:

01030, місто Київ, вул. Івана Франка, будинок 18А, офіс 5

#### Центри обслуговування:

Будь-яке обслуговування має здійснюватися місцевим авторизованим центром обслуговування KitchenAid.

Зв'яжіться з продавцем, у якого ви придбали прилад і дізнайтеся назву найближчого до Вас авторизованого центру обслуговування KitchenAid.

В Україні: Сервісний центр  
м. Київ, вул. Оранжерейна, 3  
Телефон: 0(800) 330-780

Більш детальну інформацію можна дізнатися на нашому сайті: [kitchenaid-shop.com.ua](http://kitchenaid-shop.com.ua)

© 2022. Всі права захищені.

Специфікація може бути змінена без попереднього повідомлення.

# KitchenAid

©2022 All rights reserved.



